

第37回

北信越小学生バレーボール大会

監督会議資料



期 日 2024年7月20日(土) 9:30～

会 場 新潟市東総合スポーツセンター 研修室

第37回 北信越小学生バレーボール大会 実行委員会

監督会議次第

司会進行:星野総務委員長

(1) 開式通告

(2) 挨拶 北信越小学生バレーボール連盟 理事長 戸水 利紀

(3) 歓迎の言葉 北信越小学生バレーボール連盟 会長 北本 幸男

(4) 質疑応答

① 競技上の注意 新潟県小連 競技委員長 阿部 敏貴

② 審判上の注意 新潟県小連 審判委員長 前原 和博

③ 開・閉会式 新潟県小連 総務委員長 星野 克行

④ 諸連絡等

(5) その他

(6) 閉式通告

座席表

J I	H G	B A	C D	E F
石川県	福井県	富山県	長野県	新潟県
男第1 女第1	男第1 女第1	男第1 女第1	男第1 女第1	男第1 女第1
男第2 女第2	男第2 女第2	男第2 女第2	男第2 女第2	男第2 女第2
男第3 女第3	男第3 女第3	男第3 女第3	男第3 女第3	男第3 女第3
				男第4 女第4
K	K	K	K	K

敬称略

A 北信越小連 会長 北本 幸男	G 新潟県小連 競技委員長 阿部 敏貴
B 北信越小連 理事長 戸水 利紀	H 新潟県小連 審判委員長 前原 和博
C 長野県小連 理事長 西澤 悦郎	I 新潟県小連 総務委員長 星野 克行
D 富山県小連 理事長 谷畑 清春	J 旅行社
E 福井県小連 理事長 国兼 実井	K 大会委員・チーム関係者
F 新潟県小連 理事長 小野塚繁則	

参加チーム一覧

県名	男 子	女 子
長野県	塩田VBC	豊科JVC
	長野小布施スポーツ少年団	湖南バレーボールクラブ
	三水ジュニア	みゆき野VC
富山県	黒部JVC	HAGIURAバレーボール部
	南条バレーボールクラブ男子	黒部キッズバレーボールクラブ
	福光東部ジュニアバレーボール教室男子	呉羽バレーボールクラブ
福井県	粟野チビッコバレーボールスポーツ少年団	新横江スポーツ少年団バレーボール部
	大虫男子バレーボールスポーツ少年団	麻生津スポーツ少年団女子バレーボール部
	美山スポーツ少年団男子バレーボール部	三国南エンジェルス
石川県	森本男子	菊川学童バレーボールクラブ
	小松クラブ	川北ジュニアバレーボールクラブ
	ファイトジュニアバレーボールクラブ男子	小松南エンジェルス
新潟県	菅谷JVC	弥彦村JVキッズ
	山の下ウェーブ	加茂JVC
	グリーンファイターズ	新潟アカシヤガールズ
	須田JVC	中之口JVC

◆大会本部

新潟市東総合スポーツセンター	
新潟市東区はなみずき3丁目4-1	TEL 025-272-5150

◆役員宿舎・懇親会会場

新潟東映ホテル	
新潟市中央区弁天2-1-6	TEL 025-244-7101

大会日程

	時間	日程	会場
1日目 7月20日 土曜日	8:30～9:20	体育館開場・受付開始	新潟市東総合 スポーツセンター
	9:30～	監督会議	
	10:15～	北信越小連功労賞表彰式・開会式	
	開会式終了後	第1試合競技開始 13:15	各試合会場
	18:15	2日目の抽選会（決勝トーナメント戦, チャレンジグループ戦）	新潟東映ホテル
	19:00	懇親会（受付18:30～）	

	時間	日程	会場
2日目 7月21日 日曜日	8:30	体育館開場・受付開始	新潟市東総合 スポーツセンター
	8:40～9:00	全チーム合同練習（各コート）	
	9:30～	決勝トーナメント戦（東総合スポーツセンター）	
		チャレンジグループ戦（新潟市体育館）	新潟市体育館
	試合終了後	閉会式・表彰式（優勝・準優勝チーム）	
		※ 決勝トーナメント戦で3位入賞したチームの表彰は、試合コート内で行う。 ※ チャレンジグループ戦1位チームの表彰は、試合コート内で行う。	

式典次第

期日 令和6年7月20日(土)

●表彰式

- 選手・役員整列
- 開式通告
- 北信越小学生バレーボール連盟功労賞表彰
北信越小学生バレーボール連盟 会長 北本 幸男
被受賞者 樋口 清 様
被受賞者 木村 正宏 様

●開会式

- 開会宣言 北信越小学生バレーボール連盟 理事長 戸水 利紀
 - 優勝旗・優勝杯返還
男子 桜井男子バレーボールスポーツ少年団（富山県）
女子 服間ジュニアバレーボールクラブ（福井県）
 - 大会長あいさつ 北信越小学生バレーボール連盟 会長 北本 幸男
 - 歓迎のことば 新潟県バレーボール協会 会長 森 光雄
 - 来賓祝辞 新潟市長 中原 八一 様
 - 来賓紹介
 - 選手宣誓 男子 菅谷JVC（新潟県） キャプテン 富樫 大晟 さん
女子 弥彦村JVキッズ（新潟県） キャプテン 北條 莉奈 さん
- 閉式通告
選手・役員退場

●閉会式

期日 令和6年7月21日(日)

- 開式通告
- 成績発表 競技委員長 阿部 敏貴
- 表彰
- 大会長あいさつ 北信越小学生バレーボール連盟 会長 北本 幸男
- 閉会宣言 北信越小学生バレーボール連盟 理事長 戸水 利紀
- 閉式通告
- 選手・役員解散

第37回北信越小学生バレーボール大会競技規則・競技方法

1. 競技規則

(1) 競技は2024年度、公益財団法人日本バレーボール協会の定める6人制競技規則による。

但し、別に定める小学生バレーボール競技規則を採用する。

(2) 使用球は、公益財団法人日本バレーボール協会が公認する、人工皮革軽量4号球モルテンカラーボールV4M5000-L とする。

2. 競技日程

本大会プログラムによる。

3. 競技方法

(1) 男女各16チーム（5県×3+開催権1）を、4チームずつの4グループに分けて予選を行う。

各グループ上位3チームが決勝トーナメント戦を行う。

各グループの残り1チームは、チャレンジグループトーナメント戦を行う。3位決定戦は行わない。

(2) 競技は、全試合3セットマッチとする。

4. チーム編成・服装

(1) ベンチは、監督、コーチ、マネージャ各1名（内1名は成人であること）選手12名以内とする。

(2) 選手の背番号は1～99とするが、競技運営上1～12が望ましい。

(3) 選手のユニフォームについて、ノースリーブは禁止。また、背番号の色は、ルールに則って地の色と対照的な色を使用し誰もが見え易いものにする。
（審判員等の確認が容易な配色とすること）

(4) 監督、コーチ、マネージャは、既定のマークを各チームで用意し、左胸につけること。

ベンチスタッフの1名以上は日本小学生バレーボール連盟認定指導者・日本バレーボール協会認定準指導員及び公益財団法人日本スポーツ協会（JSP0）認定バレーボール（コーチ1・コーチ2・コーチ3・コーチ4）が最低一人はベンチに入っていないなければならない。但し、本件は、公益財団法人日本スポーツ協会の制度改正及び日小連指導者資格要領改正の時限措置として、2025年度までは、旧・全国小学生バレーボール指導者1次・2次講習会受講者が最低1人はベンチに入ること、同様に扱うこととする。

又、資格証明書を所持し、試合中は常に胸に掲げていること。トス前に審判員が確認する。

(5) 監督、コーチ、マネージャの服装は統一された服装であること。Tシャツ、短パン（ハーフパンツを含む）は認めない。但し、小学生がコーチ、マネージャとなる場合は、この限りではない。

5. 試合の進行

(1) ゲームは2日間とも追い込みで行う。連続する場合は、最大15分の休息を取ることができる。休息中はコートの使用を認めない。但し、合同練習は休憩時間に含まれる。

(2) 各試合とも、前の試合の両チームがベンチを出てから、当該審判員の指示により、コートに入り、5分間の合同練習を行う。合同練習は両チームの合意により、ネットを使用することができる。

(3) 試合の進行は、5分間の合同練習後、プロトコールにより以下のように行う。

トス（キャプテン・監督サイン）→公式練習（各3分または合同の場合は6分間）→選手整列・礼・握手→キャプテンは主副審に握手→サービングオーダーの確認→ゲーム→ゲームの終了・選手整列・礼・握手→キャプテンは主副審に握手→キャプテンサイン→監督は主副審及び相手監督と握手→解散（すぐにベンチを空ける。相手への挨拶なし）

(4) 開会式終了後、新潟市体育館及び秋葉区総合体育館にて試合のチームは移動してください。新潟市東総合スポーツセンターはコート設営に入ります。

競技開始は、全会場とも13時15分からとします。

尚、1日目の第1及び第2試合については、チームの集合写真撮影がありますので、撮影時のみコートに入り、撮影後、ベンチへ移動してください。両チーム撮影後、審判団の指示により5分間合同練習を行ってください。

6. エントリー用紙

(1) エントリー用紙は、監督会議終了までに、競技委員長に提出する。

メンバー変更がある場合は、用紙の変更ありに○をつけ、必要事項を記入の上、所属連盟理事長の承認サインか捺印のうえ、監督会議終了までに競技委員長へ提出する。

7. ワイピング

(1) 試合中のワイピングについては、選手自身が小さなタオルを持って速やかに行うこと。

但し、状況に応じて審判が許可した場合に限りモップで拭く事が出来る。

(2) モップを使用してのワイピングは、タイムアウト・セット間に各チーム選手が行うこと。

(3) その他、審判員の指示があれば随時行うこと。

8. 応援

ペットボトルの中には何も入れない。ペットボトル同士や手などをたたいても良いが、手すりなど体育館の設備はたたかない。メガホンも同様とする。

9. 2日目の抽選

20日（土）18：15から、新潟東映ホテル会議室にて決勝トーナメント戦とチャレンジグループ戦の抽選会を行います。

10. その他

(1) ベンチには、競技に必要な飲料水、救急用具以外の物品は持ち込めない。

（マスコットの持ち込みは禁止する。）

(2) うちわ（団扇）は、タイムアウト中、またはセット間のみ使用を認める。

(3) 開会式の入場・整列は12名以上も許可する。但し、統一されたユニホームを着用すること。

(4) 熱中症や感染症など、選手の健康管理に十分に気をつけてください。

第37回 北信越小学生バレーボール大会新潟県大会 審判上の注意

- 1 トス
(1) トスは記録席の前で、試合開始11分前に行う。(最終セットが行われる場合は改めてトスを行う。)
(2) トスには、チームキャプテンが立ち会い、キャプテンマークのついたユニフォームを着用していること。
- 2 公式練習
両チーム合同で行う場合は6分間とし、単独で行う場合は各チーム3分間とする。
- 3 スコアリング・システム
小学生のためのラリー・ポイント・システム(3セットマッチ)
(1) ラリーに勝ったチームは、サービス権と1点を獲得する。
(2) セットの勝者
全試合21点3セットマッチとする。20対20の同点になった場合、競技は2点リードに達するまで続けられる。但し、3セット目は、15点を先取したチームが勝者となる。14対14の同点になった場合、競技は2点リードに達するまで続行される。第3セットでは、リードするチームが8点に達したときは、チームは直ちにコートチェンジをする。試合は、2セットを取ったチームがその試合の勝者となる。
- 4 センターラインを越えて相手コートに侵入すること
片方の足(両足)または、片方の手(両手)が、センターラインを越えて相手コートに触れても、侵入している片方の足(両足)または、片方の手(両手)の一部が、センターラインに接しているか、その真上に残っていれば許される。他のいかなる身体の部分も、相手コートにふれることは許されない。
- 5 ネットへの接触
ボールをプレーする動作中の選手による両アンテナ間のネットへの接触は反則である。ボールをプレーする動作の中には、(主に)踏み切りからヒット(またはプレーの試み)、着地までが含まれる。
相手チームのプレーを妨害しない限り、選手は支柱、ロープ、またはアンテナの外側にあるネットや他の物体に触れても反則にならない。
ボールがネットにかかり、その反動でネットが選手に触れても反則ではない。
- 6 サービス順の誤りは反則となり、その間違いは直ちに訂正される。
- 7 試合終了後、両チームはすみやかにベンチを空けること。
前の試合の両チームがベンチを出るまでは、次のチームはコートに入ることはできない。
両チームは当該審判員の指示によりコートに入る。なお、5分間の合同練習は合意により、ネットを使用することができるが、他のコートや観客席などへボールが散らばることが無いようにすること。
- 8 監督は、試合を妨害しない限り、フリーゾーン内ならばアタックラインの延長線からウォームアップエリアまでの範囲内において、一時的にベンチを離れてコート上の選手に指示を与えてもよい。但し、ラリー中はベンチに座らなくてはならない。(監督制限ラインを設ける)
- 9 試合中、選手は小さなタオルを身につけ、床の汗は自分たちでふくこと。
- 10 汗によるボール、ならびにユニフォームの交換(セット間)は、そのつど審判に申し出ること。
- 11 競技者が負傷して、例外的に競技者交代をした場合、負傷した競技者は、その試合に復帰することはできない。
- 12 タイムアウトの間、プレー中の選手はベンチ近くのフリーゾーンに一旦出なければならない。
その後、フリーゾーン及びコートの中でボールを使用せずアップは可能である。
チームの要求するすべてのタイムアウトは30秒間である。
本大会では、吸水のためのテクニカルタイムアウトが適用される。
- 13 JVA競技会におけるチーム役員は、ジャケットを着用するか、選手と同じウェアを着用する。
また、役員全員が統一されたウェアを着用することも認められる。
※ Tシャツ、短パン(ハーフパンツも含む)は認めない。但し、児童がコーチ、マネージャーとなる場合は、この限りではない。
- 14 ブロック後の第1回目のボールへの接触と同じように、一連の動作であれば、第2、第3回目のボールへの接触でもダブルコンタクトの反則にならない。
- 15 試合終了後、両チームはすみやかにベンチを空けること。
前の試合の両チームがベンチを出るまでは、次のチームはコートに入ることはできない。
- 16 テクニカルタイムアウト時のモッパ―は大人が行う。
- 17 両チームの得点が21:21になった時点でテクニカルタイムアウトを適用する。
その後、各チームが7点先取りした時点でテクニカルタイムアウトを適用する。

諸 連 絡

1. 会場使用について

- ・ チーム観覧席について…会場図のとおり各県ごとに指定します。
- ・ チーム横断幕の掲示について…自チーム試合時のみ掲示してください。
掲示の際は、ひもで結んでください。(テープ等の使用は禁止)
- ・ のぼり旗を掲出する際は、指定観覧席の後方をお願いします。
- ・ 各コート「応援席」について…各会場図を参照し、それぞれ指定された場所で行ってください。
セット間の応援席の移動は、「禁止」とします。
【新潟市体育館】はフェンスが低いいため、応援時は2列目の観覧席より後ろで応援してください。
楽器を使用しての応援は禁止とします。
- ・ 各会場とも全て【敷地内禁煙】です。
- ・ アリーナ以外でのアップ及びボールを使用した練習は禁止です。
- ・ 館内の器物を破損した場合は、速やかに大会本部に届けてください。

2. 開会式について

- ・ 今大会は入場行進は行いません。
- ・ 整列は原則12名ですが、統一されたユニフォームを着用する場合、12名以上参加することを認めます。

3. ゴミの後始末について

- ・ 東総合スポーツセンター館内にはゴミ箱は設置されていません。他の会場においても館内ゴミ箱は極力使用せず、持ち帰りにご協力をお願いします。
- ・ お弁当を注文されたチームは、各試合会場の指定場所へ所定の時刻までに返却してください。

4. 決勝トーナメント戦等の抽選会について

- ・ 抽選会は20日(土)18:15より、全チームの監督が揃い次第、新潟東映ホテル会議室にて実施いたします。

5. 駐車場について

全会場、駐車場係員の指示に従ってください。

6. その他

- ・ 第三者(不審者等)との区別を明確にするために、チームごとに【関係者証】を作成し大会会場内で着用していただくようご協力をお願いします。
- ・ 会場内で置き引き等の盗難防止のため、各チームで貴重品等の管理に充分配慮をお願いします。
- ・ ビデオの撮影で館内のコンセントを利用しての充電は禁止されていますので、あらかじめ充電してきてください。

大会における危機管理について

(公財)日本バレーボール協会の「国内競技会の危機管理マニュアル」に基づき、本大会においても、大会期間中の自然災害、火災、停電、病気(新型コロナウイルス感染症、食中毒、インフルエンザ感染症、熱中症)、負傷など、生命の危機に予期せぬ事態の発生に際し、適切な対処をとることにより、被害の拡大防止、傷病者の早期回復を図れるよう、大会実行委員会としましても務めてまいります。つきましては、下記のとおり基本体制についてご案内申し上げますので、チーム関係者の皆様にもご理解とご協力を賜りますよう宜しくお願い致します。

1 体育館の施設・用具などについて

競技会場、競技コートの安全については細心の注意を払い、十分に確保していきます。

万一、破損している個所や危険と思われる個所等を発見した場合には、速やかに大会役員まで、ご連絡ください。

2 負傷者の発生について

① 試合中のけがが発生した場合は、速やかに当該審判に連絡し大会実行委員会の指示を受けてください。

② 大会期間中は、看護師が常駐しています。看護師の指示により、AEDの使用や担架での負傷者の運搬、救急車の要請などを行います。

体育館事務所やAEDの設置場所については、館内図を参考にしてください。

★救急車の要請は、必ず体育館事務所を通して行ってください。

3 病気の発生について

① 大会中にチーム役員・選手が病気を発症した場合は、必ずチーム責任者が症状とチーム全体の状況を大会本部に連絡し、大会実行委員会の指示を受けてください。

② 新型コロナ、インフルエンザ等の感染症の場合は、感染拡大防止の観点から、医師の指示に従い、消毒、手洗い、うがいの実施やマスクの着用等のご協力をお願い致します。

大会本部は、以下の場面で【マスクの着用を推奨】します。

①会場の入退場時など多人数が密集する場面

②自チームの試合の際の「声だし応援」

大会本部として、必要と認めた場合は、選手や観客への告知や誘導を行います。

4 自然災害や火災等の発生時の対応について

一斉放送により、会場内に指示を出します。

館内放送に従うよう必ずチームに周知徹底いただき、適切な対応をお願いします。

大会本部

新潟市東総合スポーツセンター事務所 025-272-5150

大会本部・大会実行委員長 090-2178-3660

救急指定病院 【新潟市急患診療センター】

電話：025-246-1199 住所：新潟市中央区紫竹山3-3-11

内科小児科 土曜日午後2時～翌日午前7時 日曜日午前7時～翌日午前7時

整形外科 土曜日午後3時～翌日午前9時 日曜日午前9時～午後9時

交通アクセスマップ



組合せ抽選【4月20日の北信越理事会で抽選・確認済】

(1) 組合せ抽選方法(予選グループ)

- 1 下の表の①～⑤を各県の位置とする。
- 2 Dブロックに開催県枠があるため、開催県は②・④・⑤を除き抽選を行う。(①・③いずれかに入る)
- 3 開催県を除き、4県で本抽選の予備抽選を行う。(次年度開催県順:長野,富山,福井,石川)
- 4 本抽選を行う。

男子の部	①	②	③	④	⑤
	福井県	富山県	新潟県	石川県	長野県

◆Aブロック

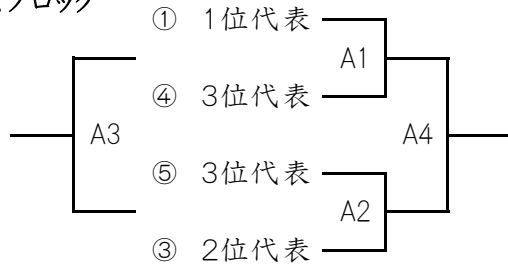

◆Bブロック

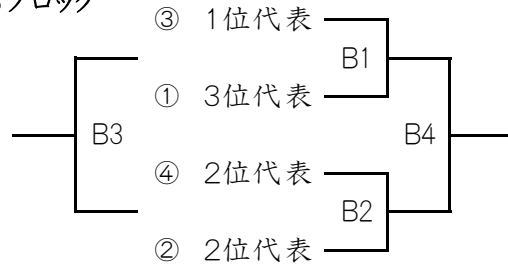

◆Cブロック

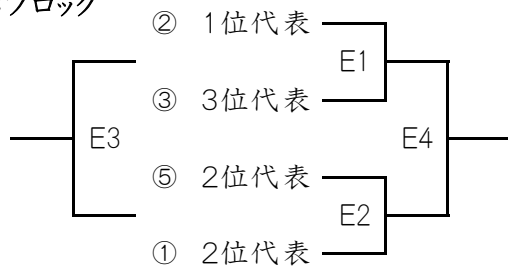

◆Dブロック



女子の部	①	②	③	④	⑤
	福井県	富山県	新潟県	長野県	石川県

◆Aブロック

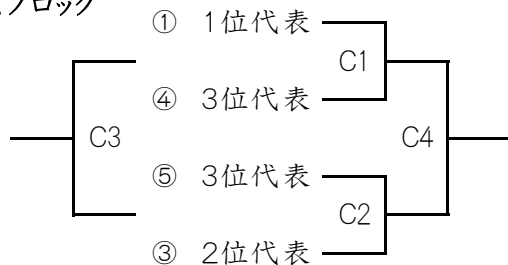

◆Bブロック

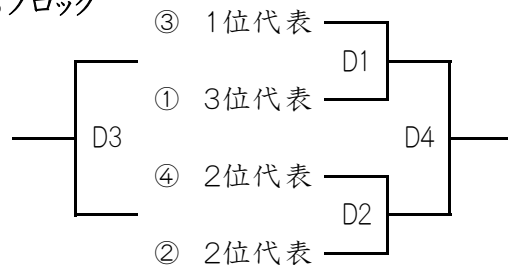

◆Cブロック

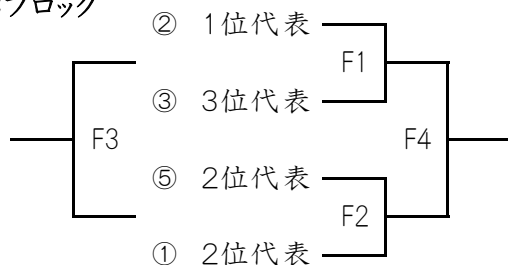

◆Dブロック

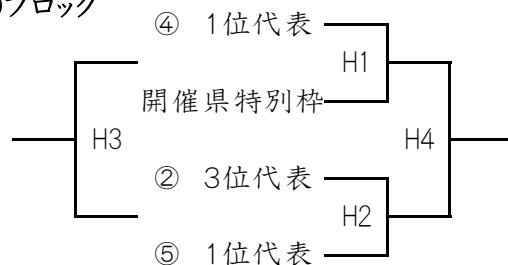

(2) 決勝トーナメント戦 【新潟東映ホテル会議室で行う。】

◇抽選の原則

- 1 同一県より2チーム以上(順位を問わない)の出場の場合は、それらのチームを次のようなゾーンに分ける。また、予選グループ戦で対戦したチームまでは配慮しない。
 - (ア) 2チームが決勝トーナメントに進出する場合 ……2分の1のゾーン
 - (イ) 3～4チームが決勝トーナメントに進出する場合 ……4分の1のゾーン
 - (ウ) 上記(イ)において、予選順位が異なっていた場合、同一順位をさらにゾーン分けする
- 2 抽選の順序は、順位ごとに多い県ごととする。

◇抽選順位の決定 【男子はA・Bコート、女子はC・Dコート】

- 1 1位チームの多い県順とする。
- 2 1位チームが同数の場合は、決勝トーナメントに進出したチーム数の多い県順とする。
- 3 2も同数の場合は、該当県にて順序を決定する。
 - ◇ 1位チームの抽選 1・6・7・12 より抽選を行う。
 - ◇ 2位チームの抽選 3・4・9・10 より抽選を行う。
 - ◇ 3位チームの抽選 2・5・8・11 より抽選を行う。

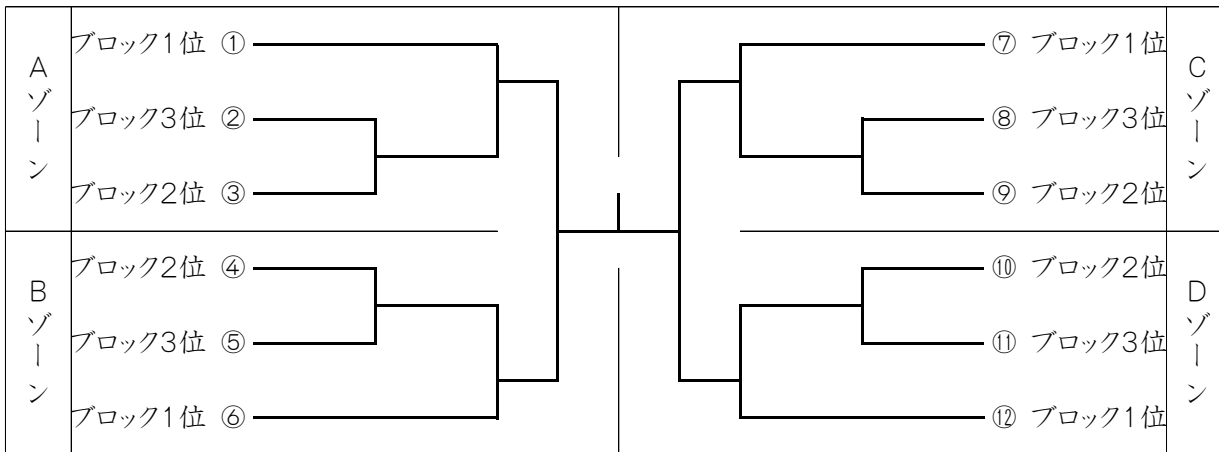

(3) チャレンジグループ戦 【男子はEコート、女子はFコート】

- ◇抽選の原則 同一県チームの初戦の対戦を避けるように配慮する。
- ◇抽選順位の決定 参加チームの多い県順とする。同数の場合は、該当県にて順序を決定する。

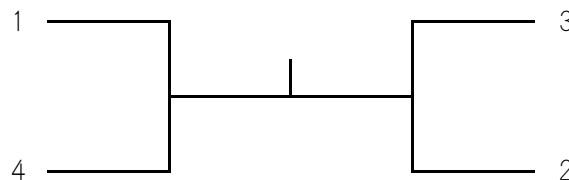

(4) 抽選会について

- ① 抽選会の参加者 予選グループ戦 各県競技委員長
決勝トーナメント戦・チャレンジグループ戦 該当チームの監督
- ② 抽選会の運営 抽選会は、大会開催県の競技委員長が主宰して、前記各項に従って行う。

- (5) 使用コート数
- | | | |
|------------|------|-------|
| 予選グループ戦 | 8コート | 大会1日目 |
| 決勝トーナメント戦 | 4コート | 大会2日目 |
| チャレンジグループ戦 | 2コート | 大会2日目 |

【 男子予選グループ戦 】

Aブロック

会場:新潟市東総合スポーツセンター

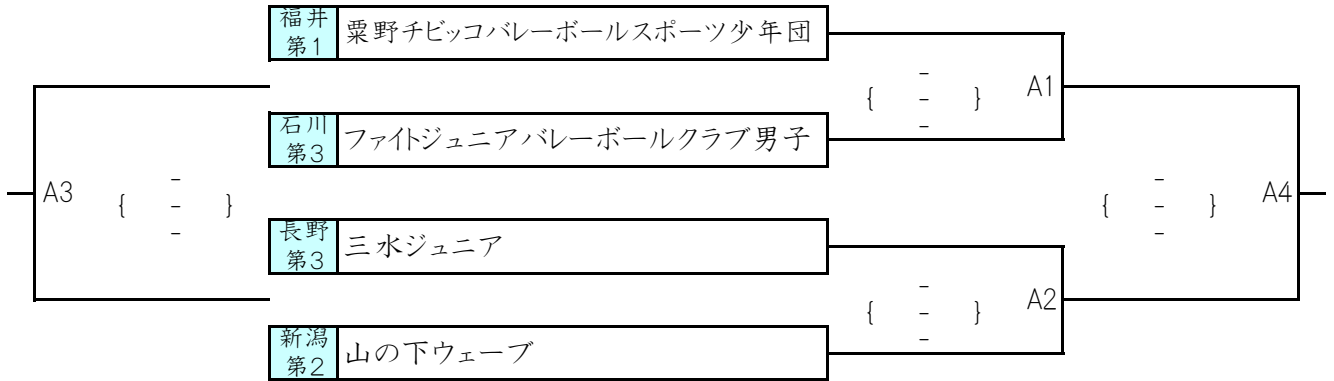

Bブロック

会場:新潟市東総合スポーツセンター

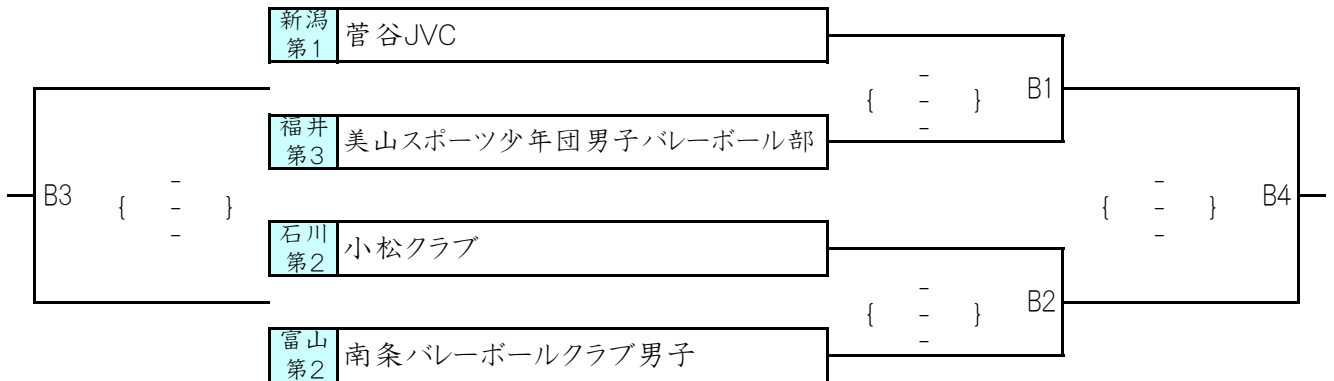

Cブロック

会場:新潟市体育館

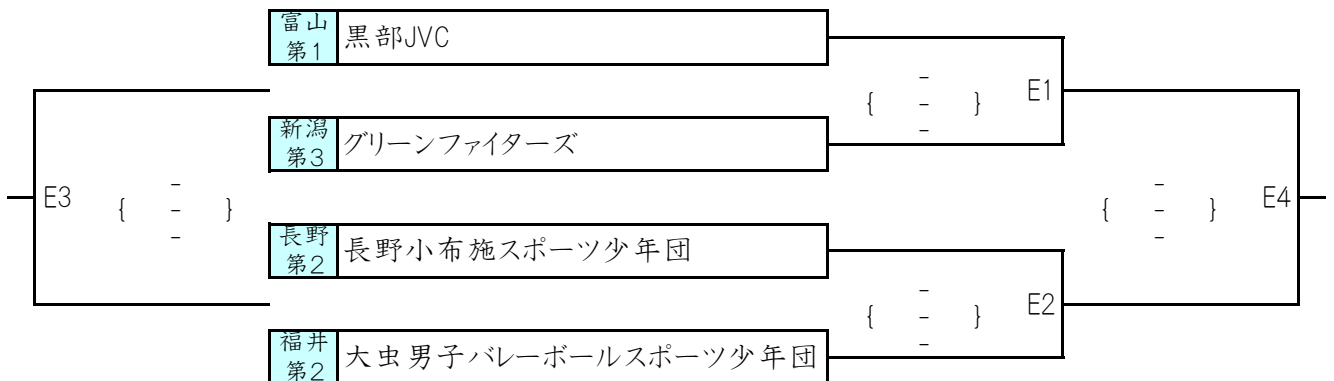

Dブロック

会場:新潟市秋葉区総合体育館

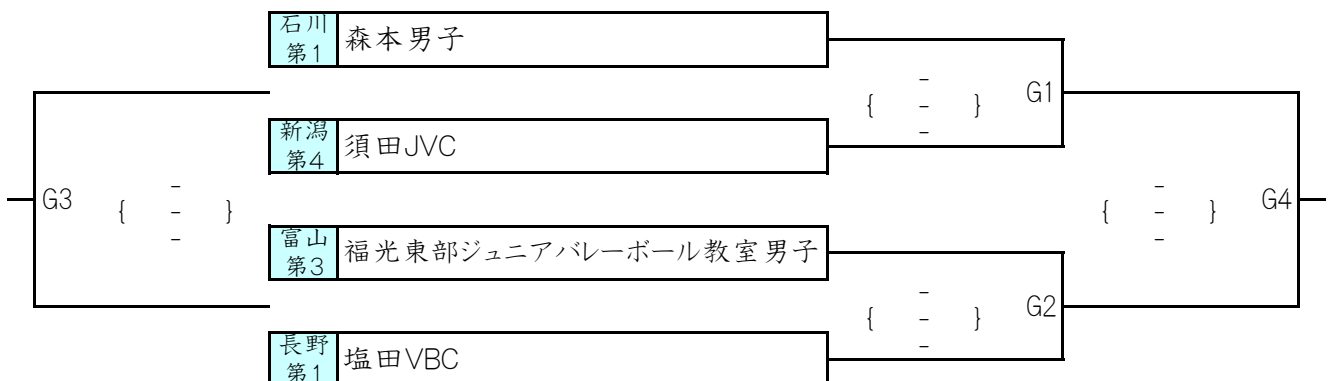

【 女子予選グループ戦 】

Aブロック

会場:新潟市東総合スポーツセンター

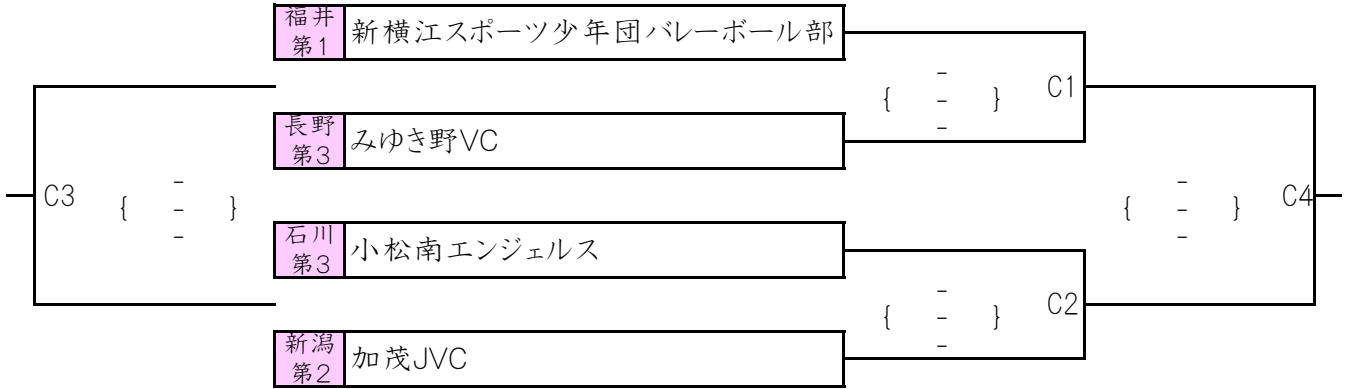

Bブロック

会場:新潟市東総合スポーツセンター

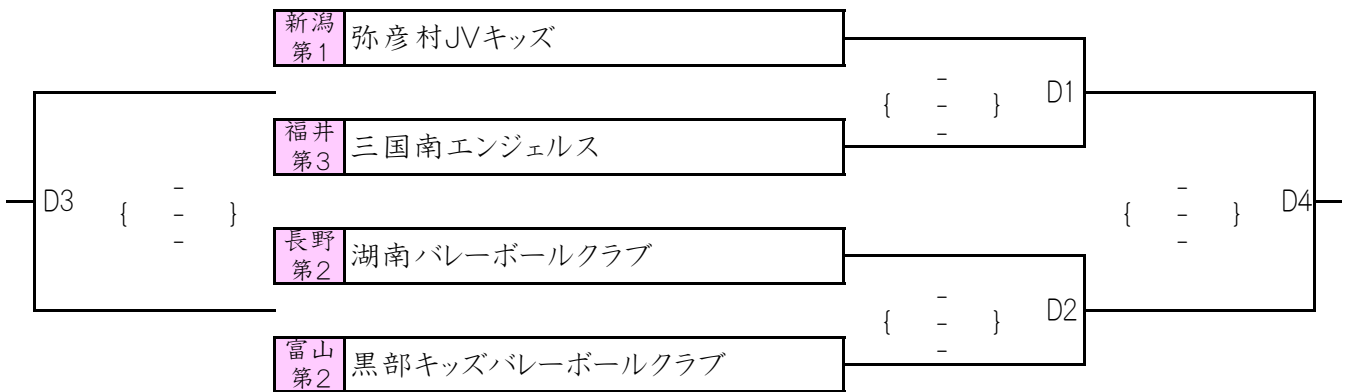

Cブロック

会場:新潟市体育館

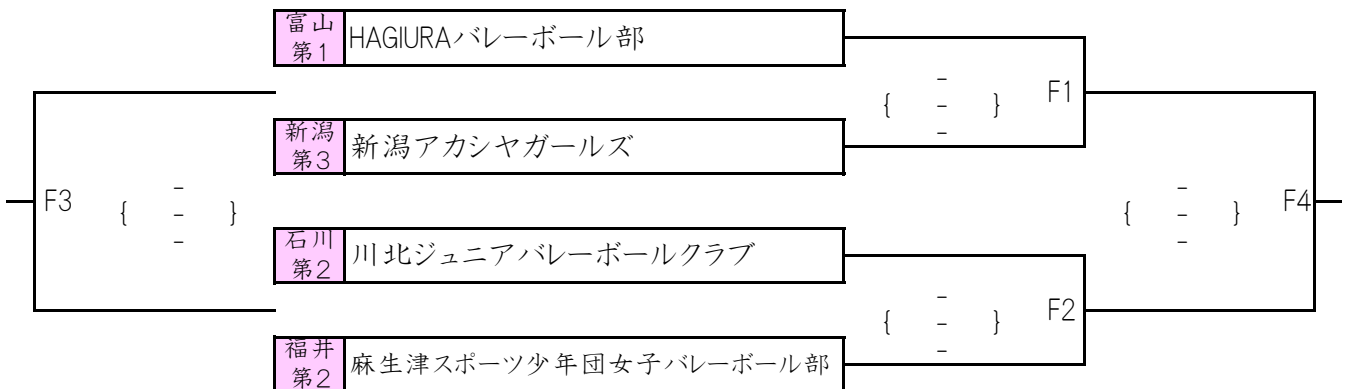

Dブロック

会場:新潟市秋葉区総合体育館



【男子決勝トーナメント戦】

試合会場 … 新潟市東総合スポーツセンター

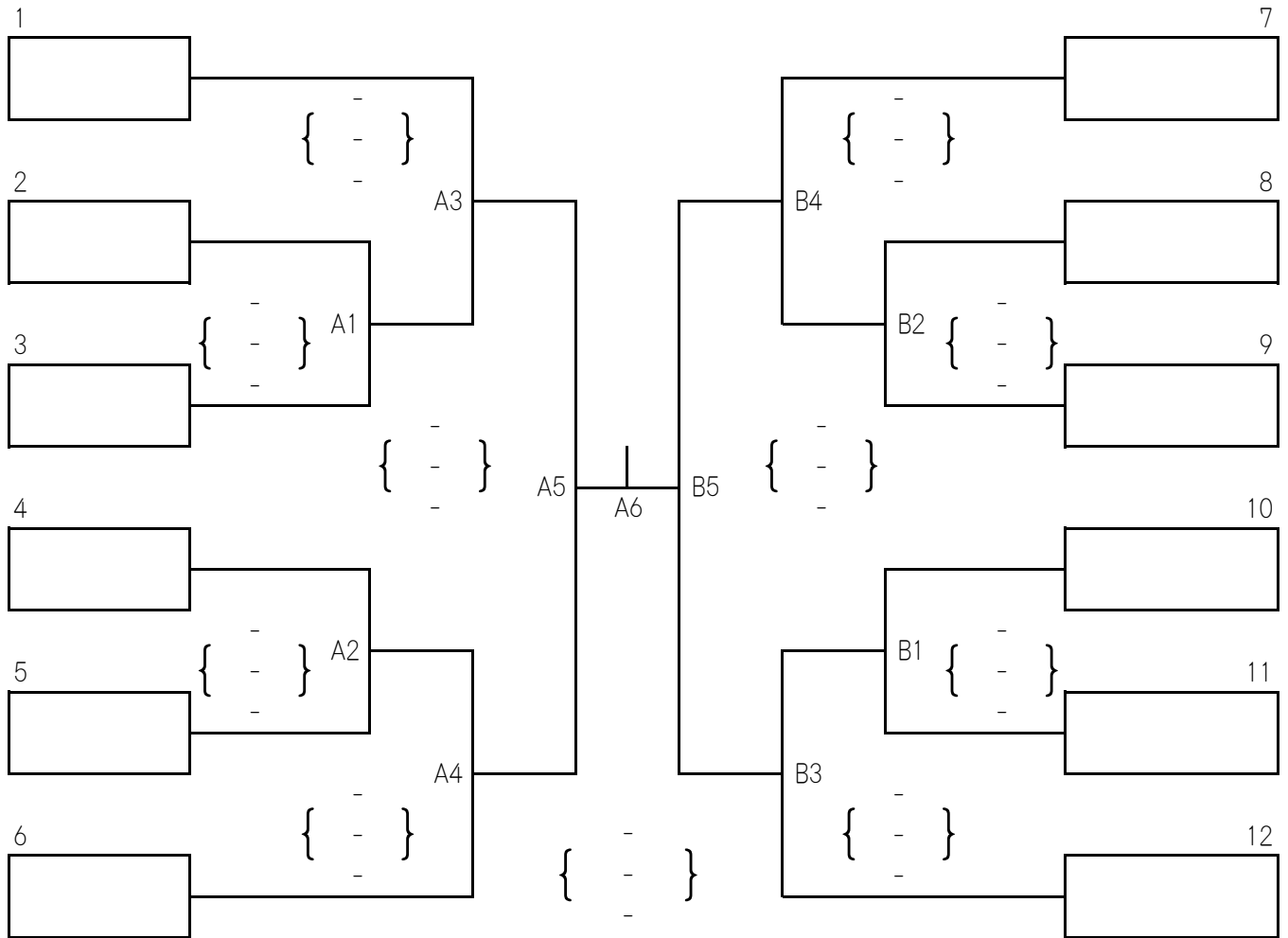

【男子チャレンジグループ戦】

試合会場 … 新潟市体育館

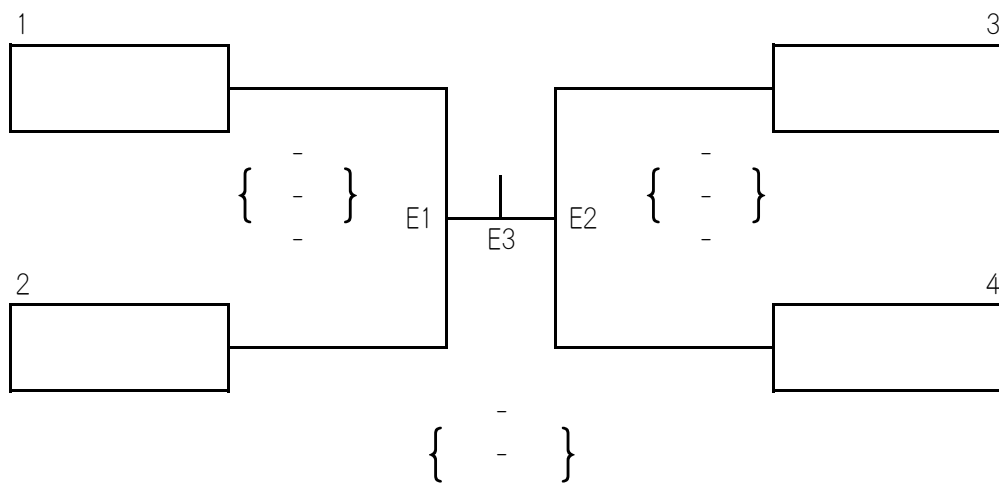

【女子決勝トーナメント戦】

試合会場 … 新潟市東総合スポーツセンター

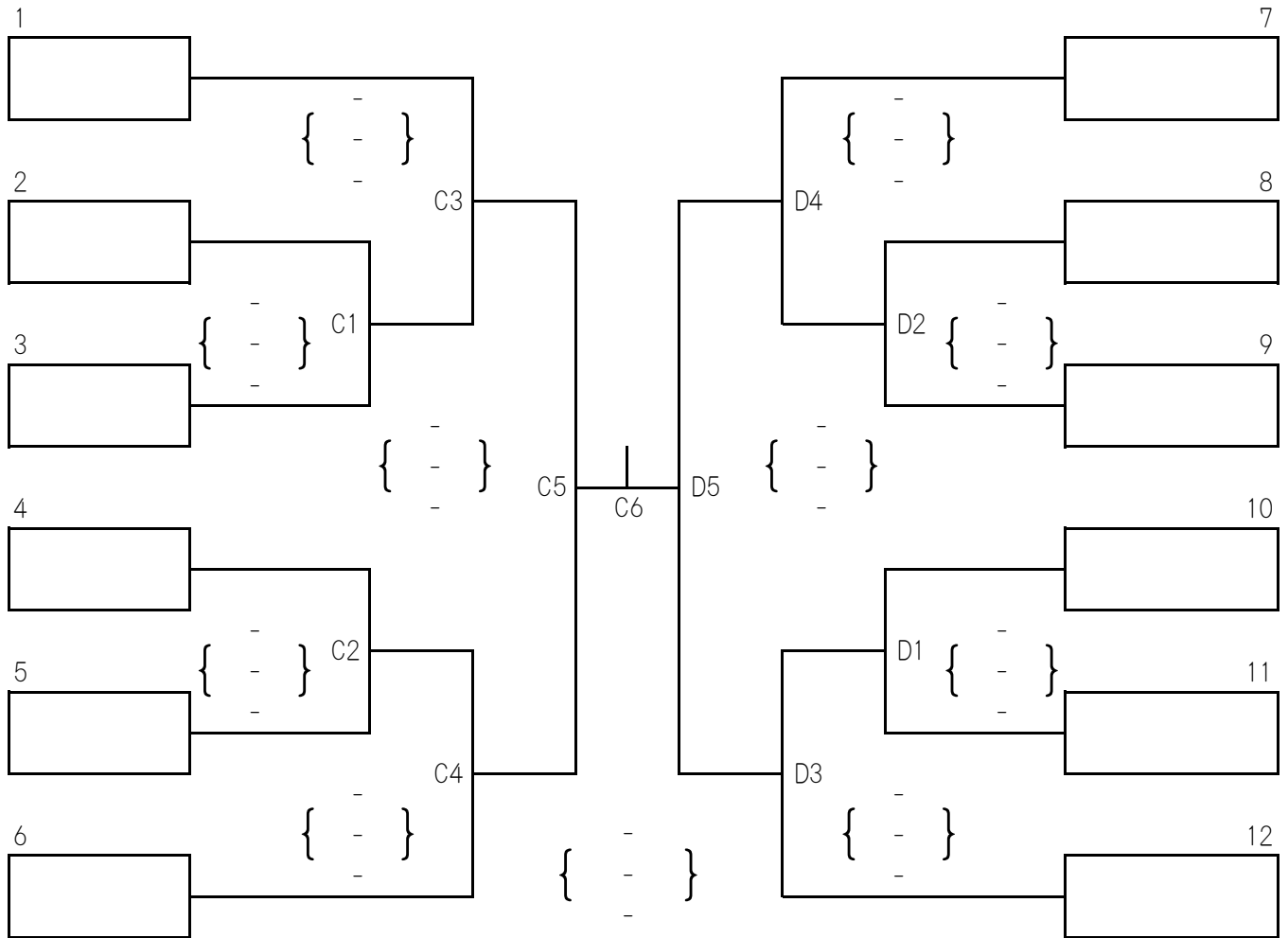

【女子チャレンジグループ戦】

試合会場 … 新潟市体育館

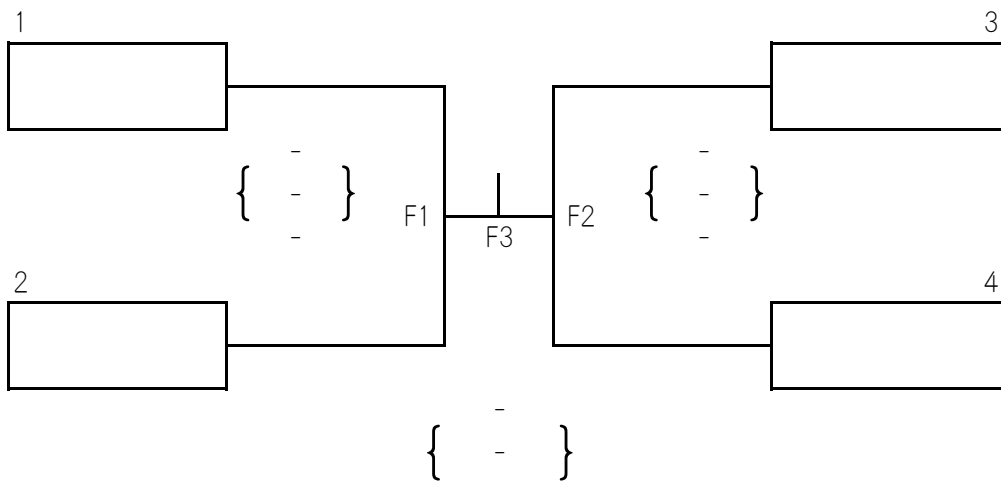

開会式図・メインアリーナ

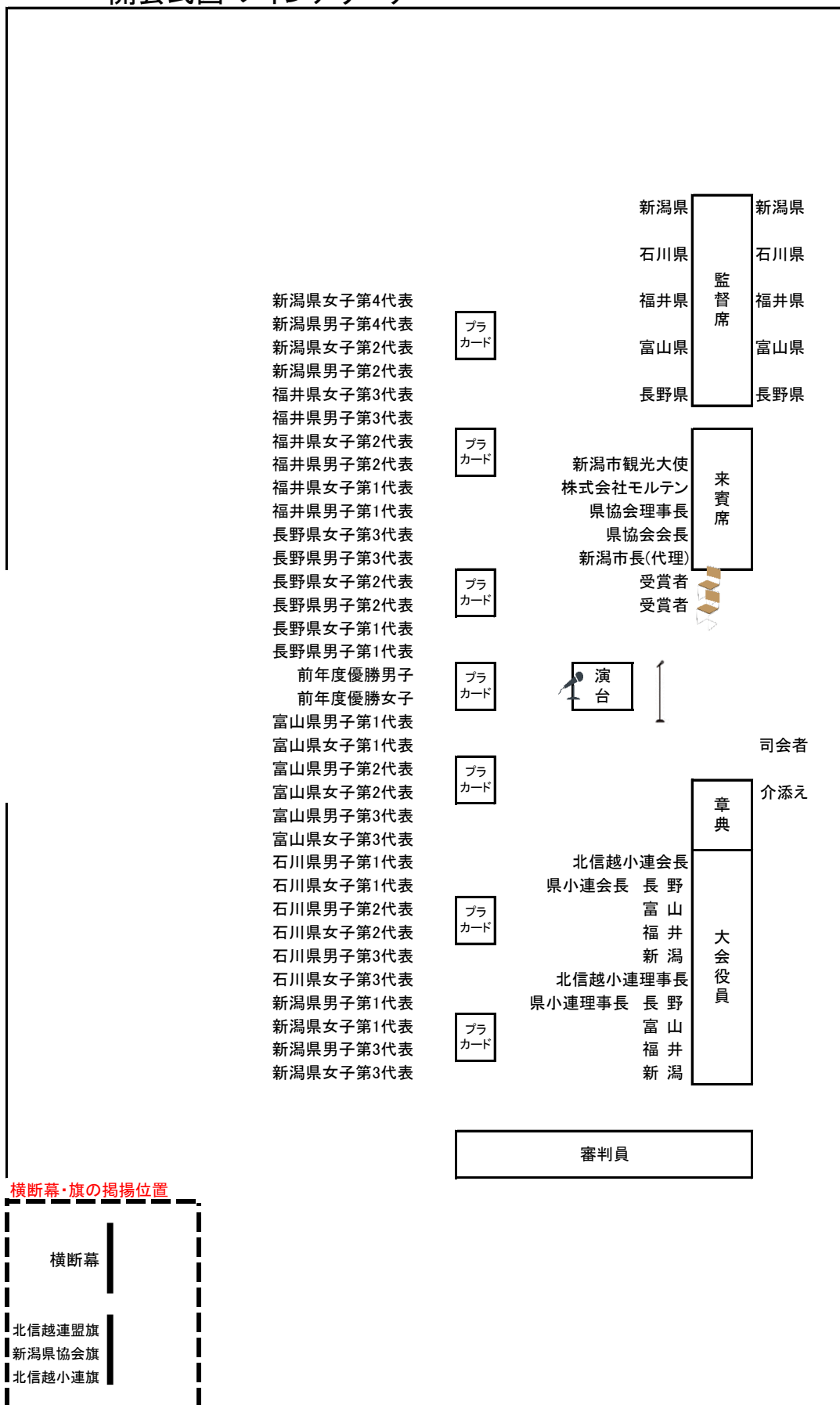

「第37回北信越小学生バレーボール新潟大会」競技会場案内

東総合スポーツセンター



会場地図



会場WEB

新潟市体育館



会場地図



会場WEB

秋葉区総合体育館



会場地図



会場WEB

新潟市東総合スポーツセンター 会場図

1階



サブアリーナ応援席
(Dコート)
2Fサイドライン側

2階

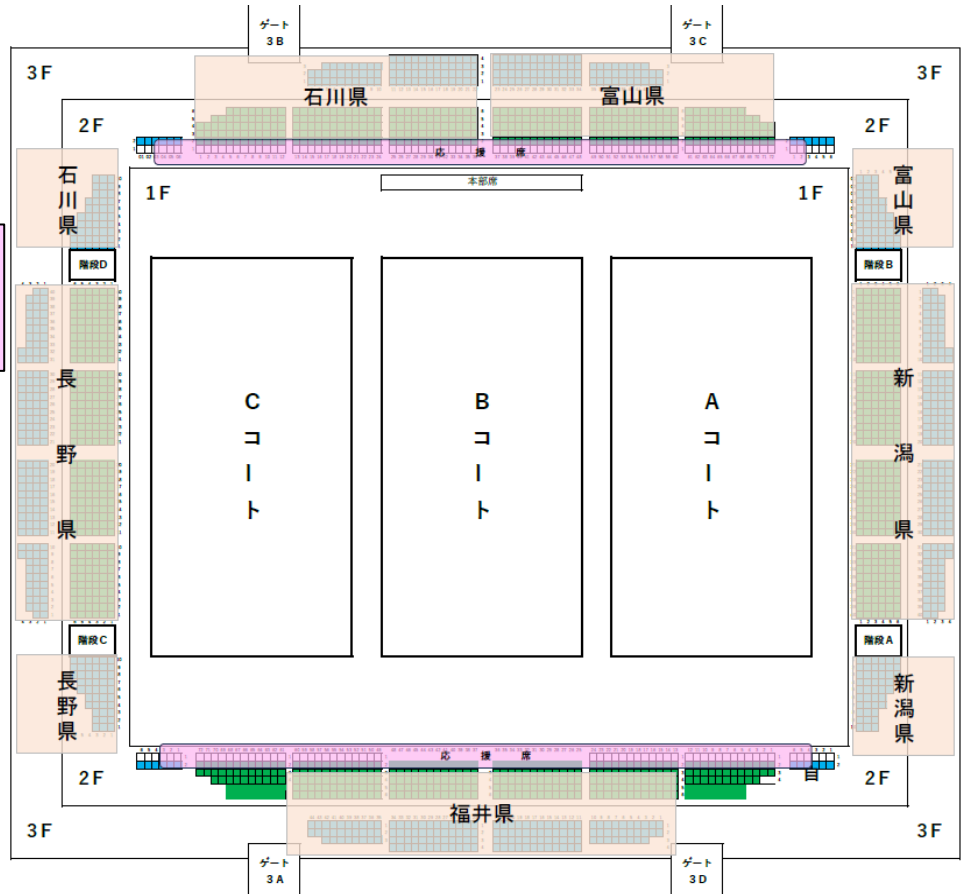

メインアリーナ応援席
(A・B・Cコート)
2Fエンドライン側

新潟市体育館 会場図

1階

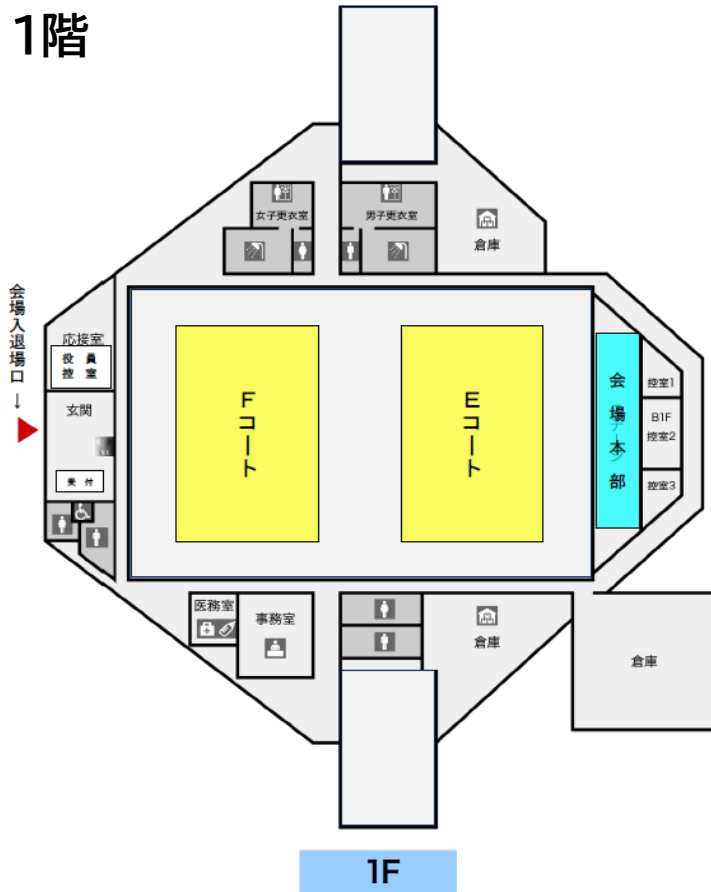

2階

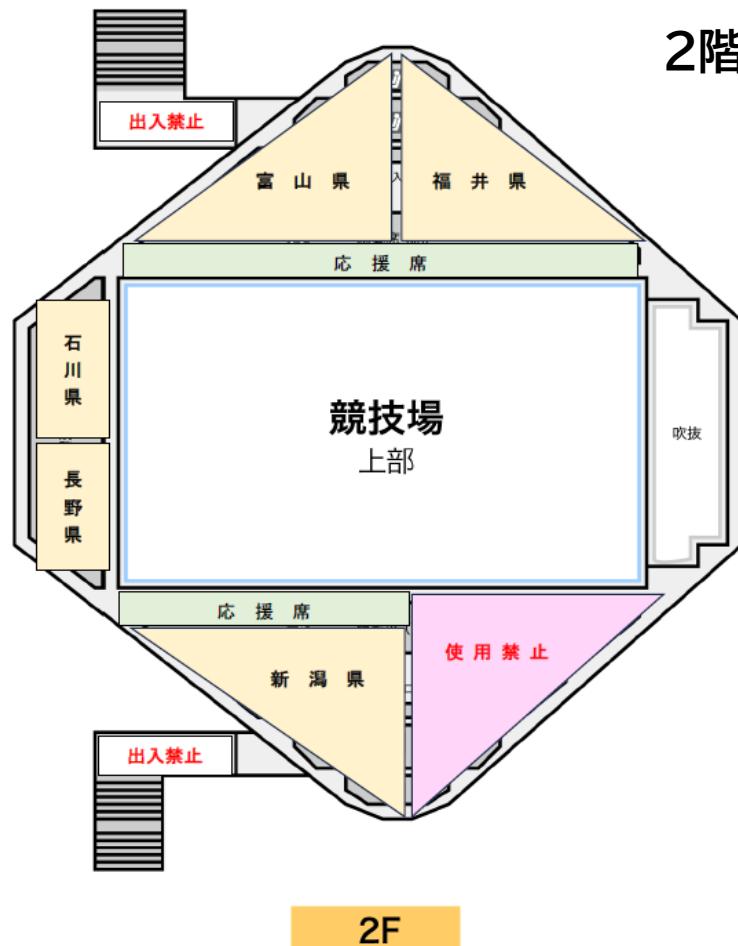

新潟市秋葉区総合体育館 会場図

1階

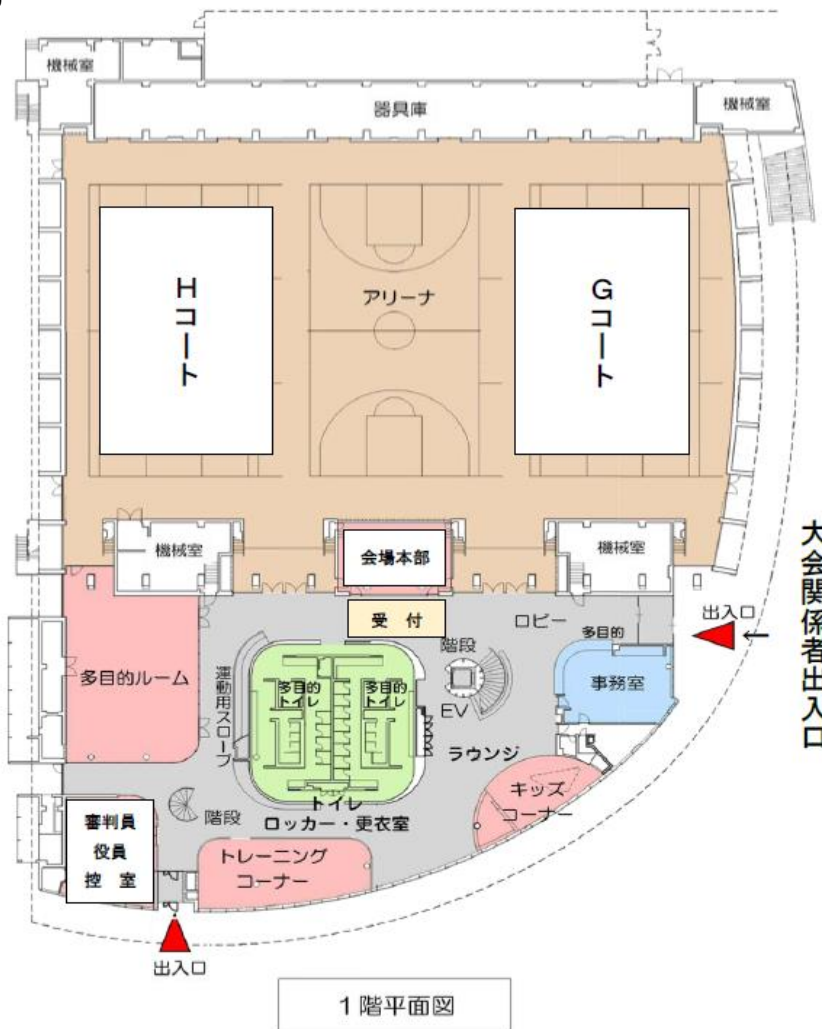

2階

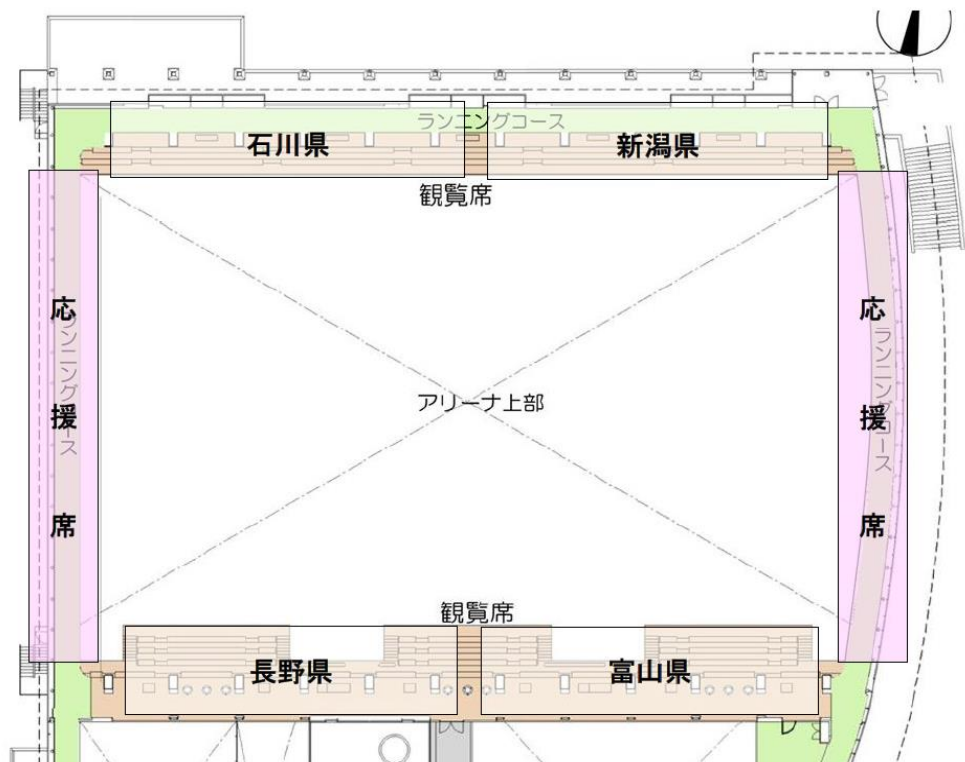

新潟市東総合スポーツセンター【駐車場】

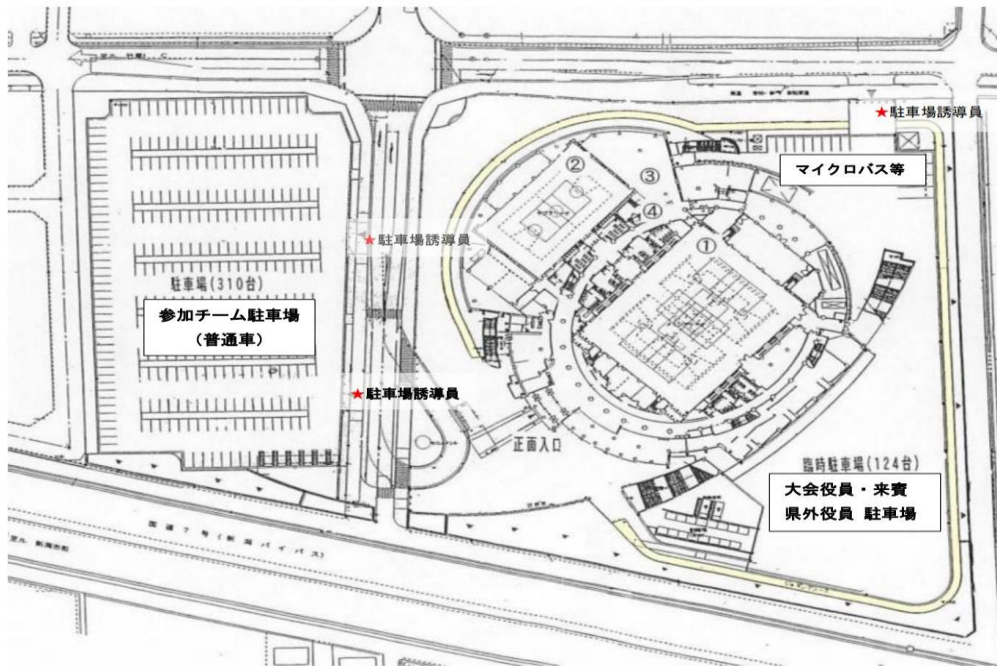

お願い

図中【★駐車場誘導員】の指示に従って駐車願います。